

小・中学生シングルス大会

<中学生の部>

	A	1	2	3	順位
1	太田 瑛主 STSS	/	4-6	6-0	2
2	鈴木 瑛大 桜丘中	6-4	/	6-0	1
3	鈴木 秀美 ビボーンTC	0-6	0-6	/	3

	D	10	11	12	順位
10	金原 晴 フリー	/	2-6	2-6	3
11	金子 陽向子 豊橋スーパー	6-2	/	6-2	1
12	河村 智靖 STSS	6-2	2-6	/	2

	B	4	5	6	順位
4	小野田 拓実 ビボーンTC	/	1-6	4-6	3
5	鈴木 彩葉 グリーンヒル	6-1	/	3-6	2
6	渡邊 麻央 袋井クラウン	6-4	6-3	/	1

	E	13	14	15	順位
13	佐々木 吏聡 名経大市邨	/	6-4	6-5	1
14	高橋 優太 STSS	4-6	/	6-3	2
15	小島 浩太 佐鳴台LTC	5-6	3-6	/	3

	C	7	8	9	順位
7	藤枝 優乃介 マインドサン	/	1-6	6-2	2
8	大西 陽也 STSS	6-1	/	6-0	1
9	高木 陽加 NWTC	2-6	0-6	/	3

3決

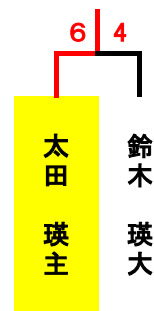

本戦トーナメント

コンソレトーナメント

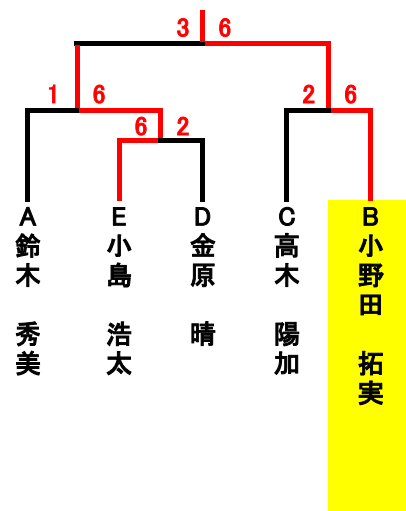
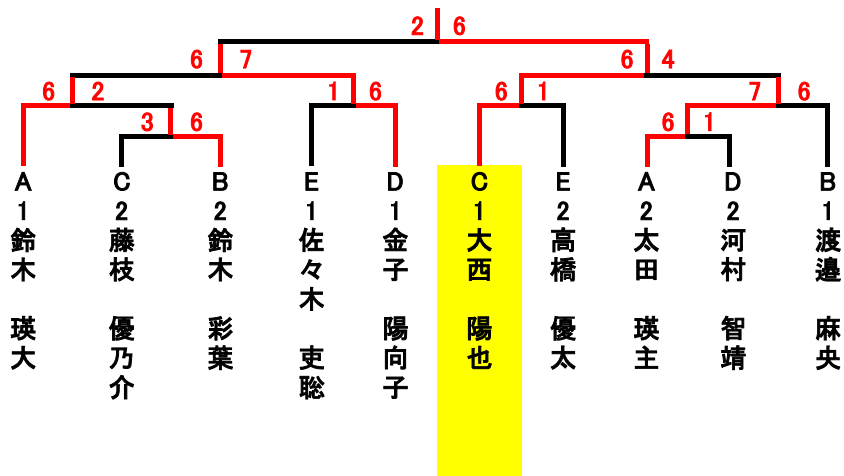

小・中学生シングルス大会 R1.8.24

＜小学生の部＞

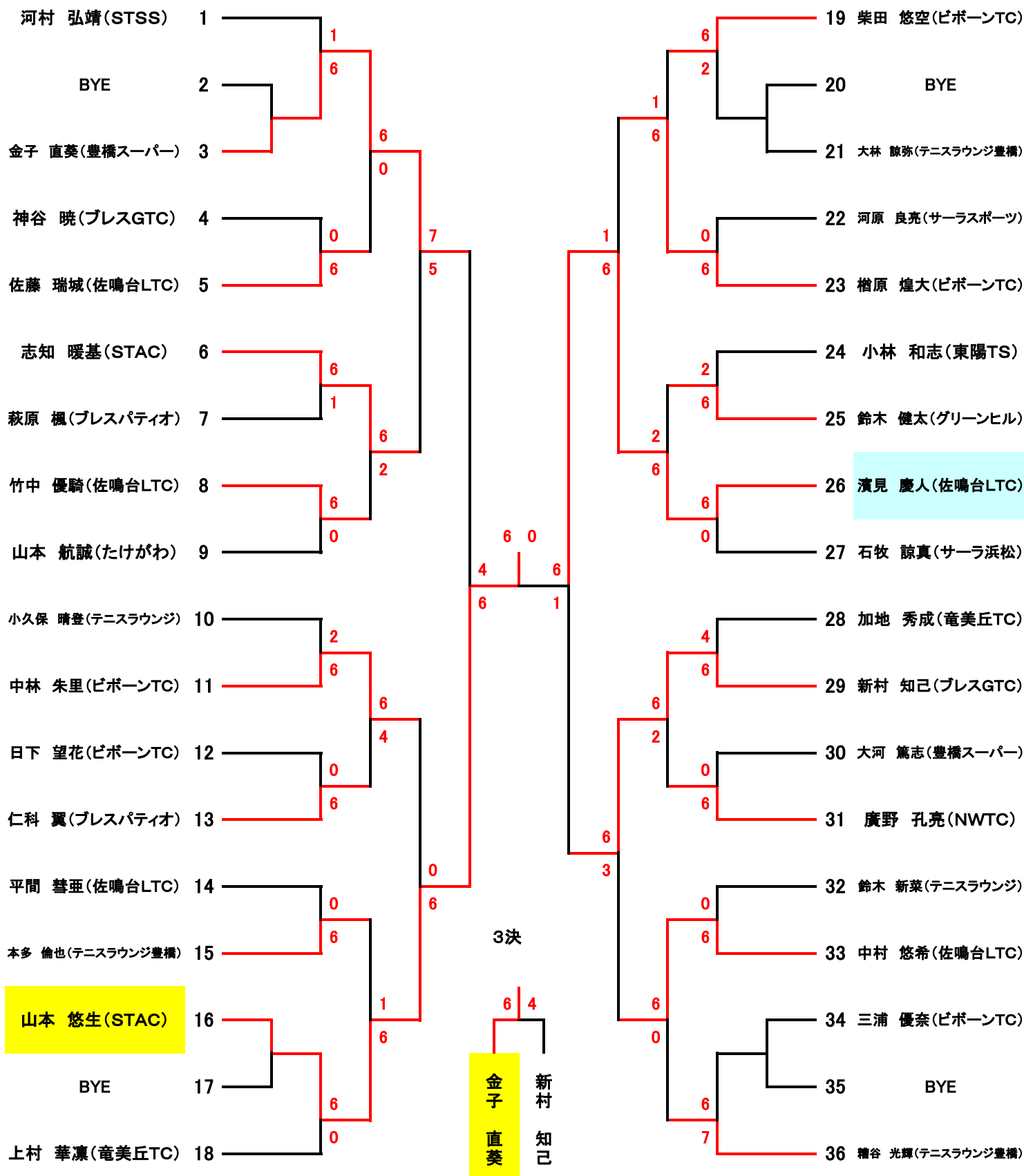

※本戦トーナメント→1セットマッチ6-6後12Pタイブレーク 各試合終了後勝者が本部にスコアとボールを届けてください。
 ※コンソレトーナメント→ノーアド6ゲーム先取 各試合終了後勝者が本部にスコアとボールを届けてください。
 ※試合開始時間になりましたら選手は速やかにコートにお入りください。練習はサービス4本のみです。
 ※当クラブでの盗難・事故・怪我等につきましては責任を負いません。

<1Rコンソレ>

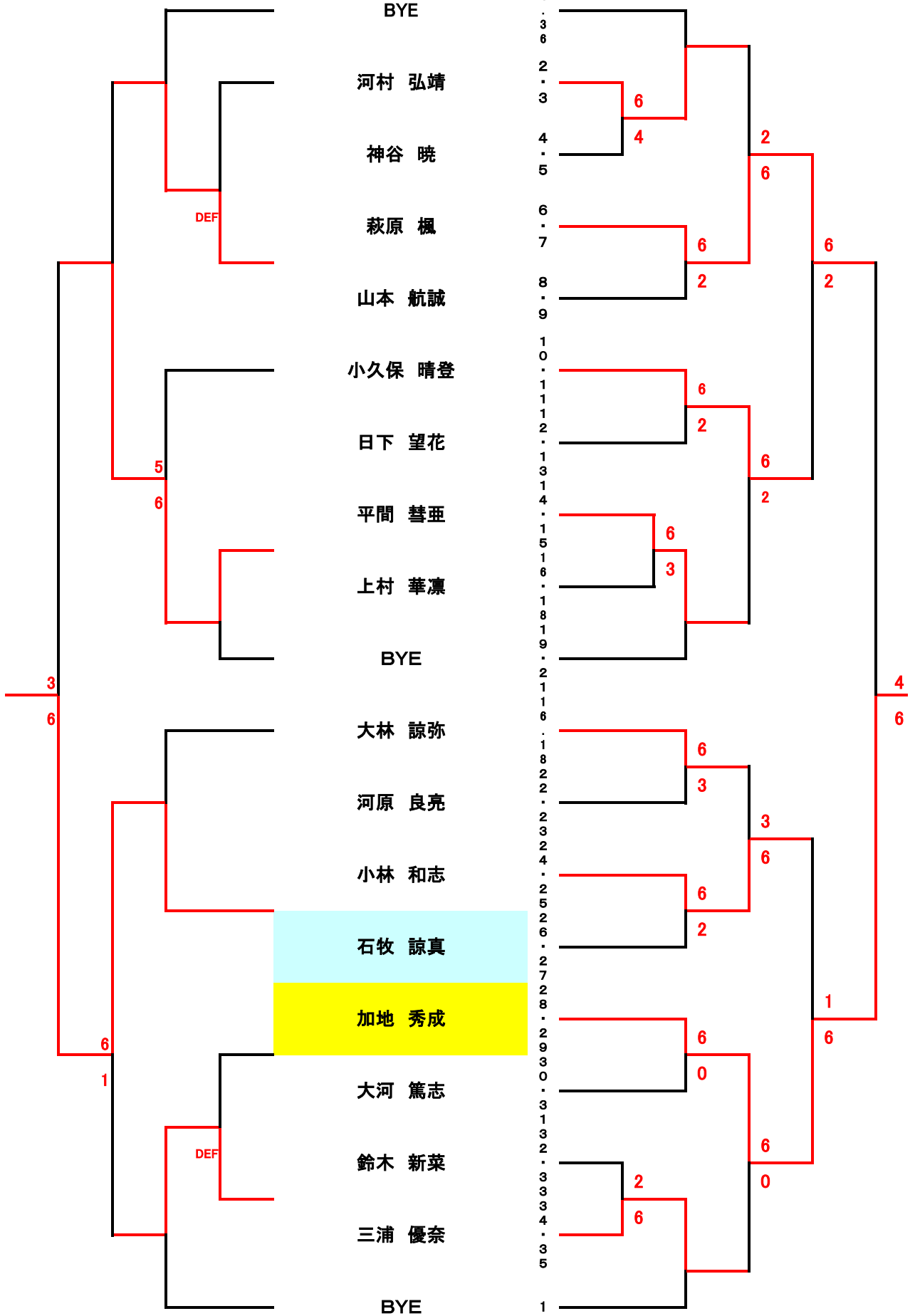

<2Rコンソレ>

佐藤 瑞城

竹中 優騎

仁科 翼

本多 倫也

柴田 悠空

鈴木 健太

廣野 孔亮

糟谷 光輝

