

# ビボーンオープンダブルス大会 男子 2009/8/2

## 本戦トーナメント

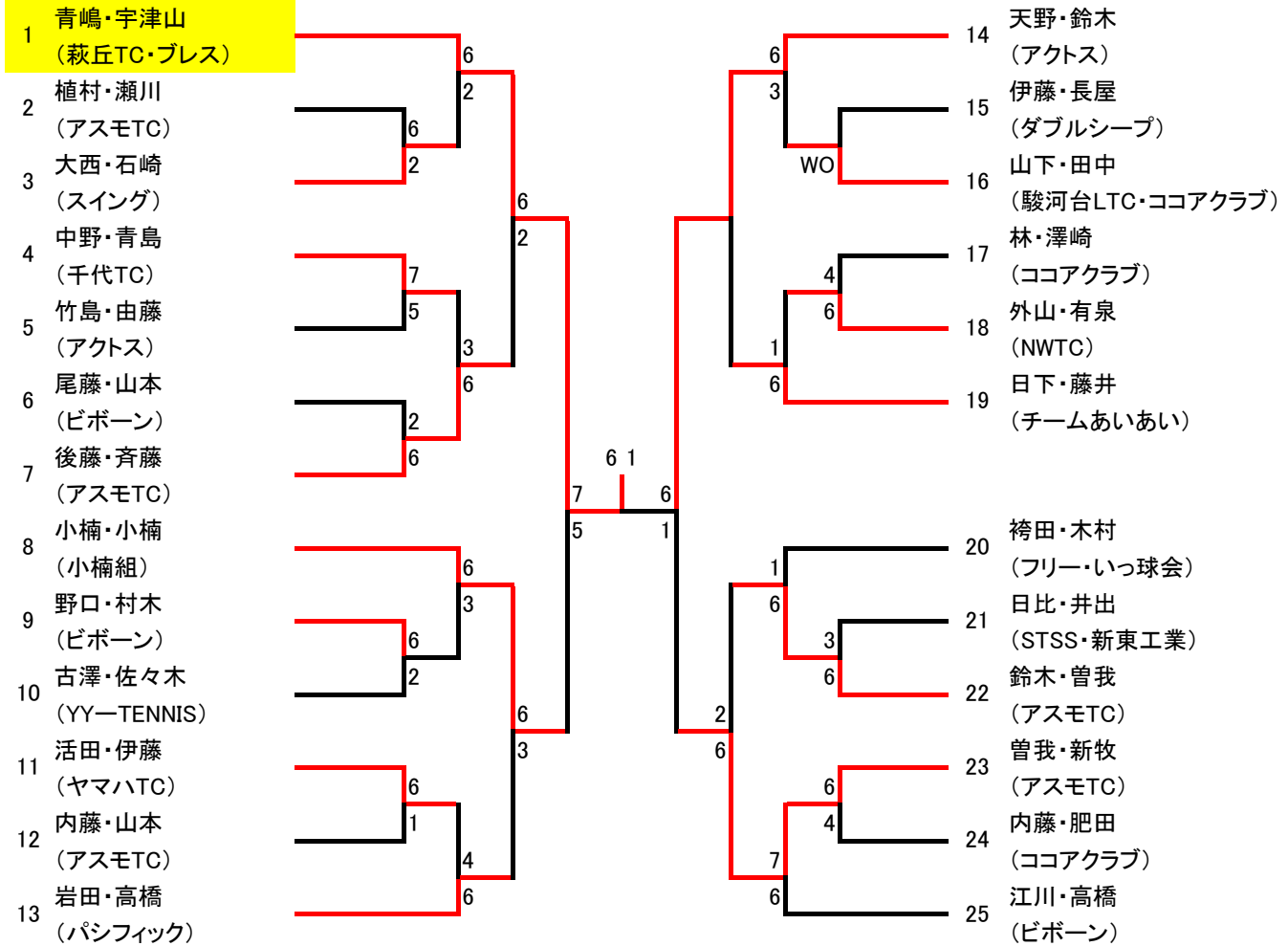

## コンソレーション

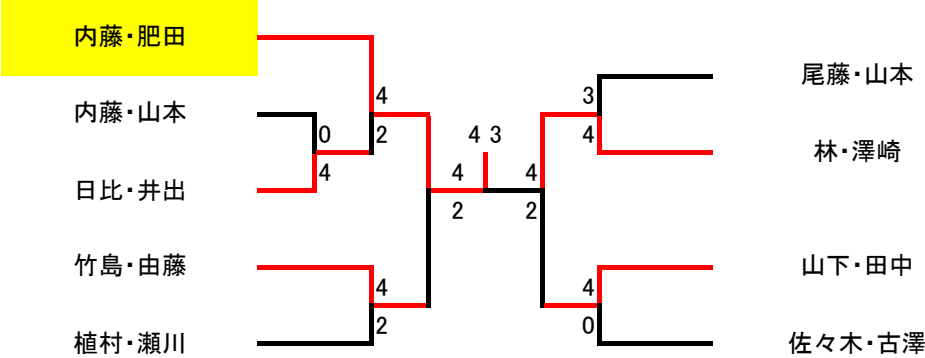

- \* 試合前の練習はサービス4本のみです。
- \* 勝者がスコアとボールを本部に届けてください。
- \* 試合は全て1セットマッチ (6-6 12Pタイムレク) です。
- \* 天候やその他の事情により進行が変更する場合がありますので、本部の指示に従ってください。
- \* 当クラブでの盗難・事故・怪我につきましては責任を負いかねます。
- \* しっかりと水分補給をして熱中症には充分注意して下さい。

# ビボーンオープンダブルス大会 女子 2009/8/2

## 本戦トーナメント

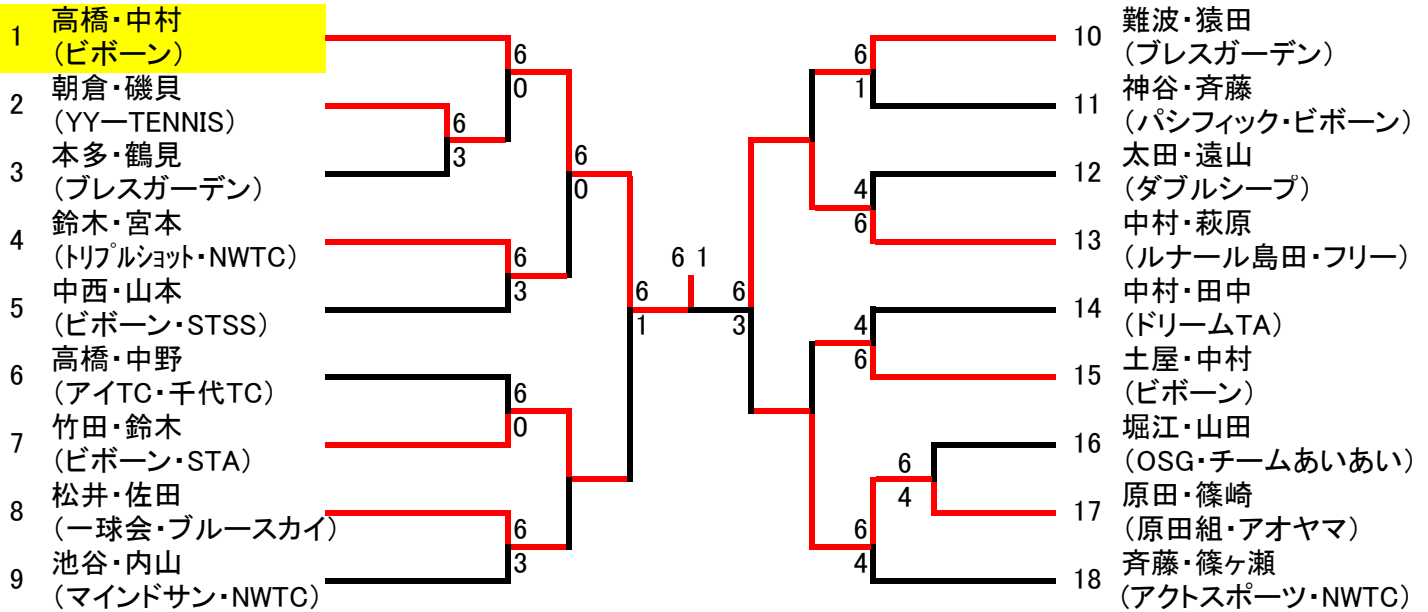

## コンソレーション

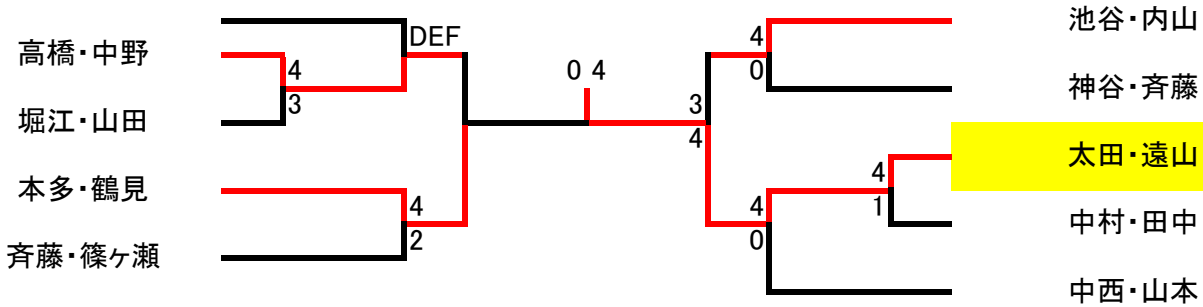

- \* 試合前の練習はサービス4本のみです。
- \* 勝者がスコアとボールを本部に届けてください。
- \* 試合は1セットマッチ (6-6 12Pタイブレーク) です。
- \* 天候やその他の事情により進行が変更する場合がありますので、本部の指示に従ってください。
- \* 当クラブでの盗難・事故・怪我につきましては責任を負いかねます。
- \* **しっかりと水分補給をして熱中症には充分注意して下さい。**